

Serie VX

Carrelli elevatori diesel

2.000 kg / 2.500 kg / 3.000 kg / 3.500 kg

- Nuovi montanti ad alta visibilità e posizionatore forche con traslazione laterale opzionale
- Sistema di gestione veicolo Intellix™ con tecnologia CANbus
- 3 trasmissioni per soddisfare ogni applicazione, inclusa la trasmissione idrodinamica migliore al mondo: Yale Techtronix™
- Freni in bagno d'olio
- ADS - Sistema di decelerazione automatica e arretramento controllato (anti-rollback)
- Tecnologia CANbus
- Mini leve AccuTouch™ e leve manuali
- Pneumatici superelastici e pneumatici radiali



Dimensioni del carrello

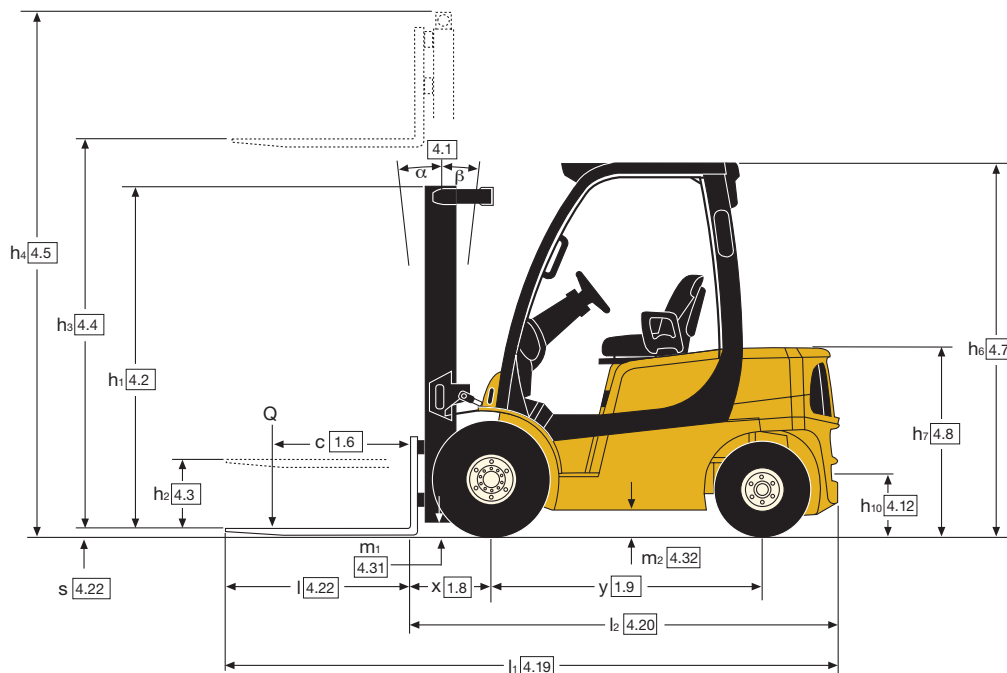
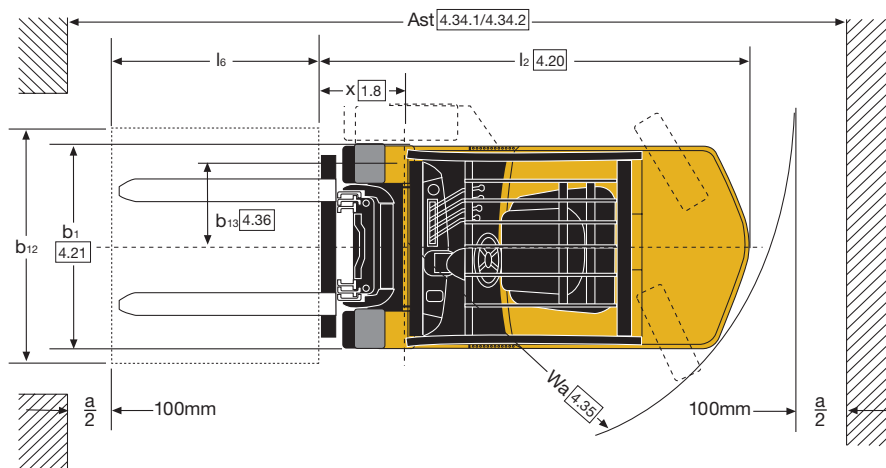

Specifiche del motore

Yanmar serie TNE, diesel

Configurazioni Base e Value

4 cilindri	Valvola in testa
Cilindrata	2,6 litri
Coppia	138 Nm a 1500 giri/min
Potenza	33,9 kW a 2700 giri/min
Filtrazione aria	Due stadi, tipo a secco
VDI 2198	3,0L
Sistema di iniezione	IDI

Yanmar serie TNE, diesel Value

4 cilindri	Valvola in testa
Cilindrata	3,0 litri
Coppia	162 Nm a 1500 giri/min
Potenza	34,2 kW a 2400 giri/min
VDI 2198	3,1 l
Filtrazione aria	Due stadi, tipo a secco
Sistema di iniezione	IDI

Kubota 2.4L Diesel Produttività

4 cilindri	Valvola in testa
Cilindrata	2,4 litri
Coppia	196 Nm a 1500 giri/min
Potenza	43,2 kW a 2400 giri/min
Filtrazione aria	Due stadi, tipo a secco
VDI 2198	2,5 l
Sistema di iniezione	IDI

Opzioni

- Sistema di protezione del gruppo trasmissione
- Pacchetto di controllo "Premium"
- Elevata aspirazione con pre-filtro
- Accumulatore idraulico
- Accensione senza chiave (con interruttore di accensione a chiave ausiliario)
- Limitatore della velocità di trazione
- Radiatore "Combi-Cooler" per impieghi gravosi
- Ritorno all'inclinazione prestabilita
- Sedile completamente ammortizzato girevole
- Pedale di comando direzionale
- Idraulica Autospeed
- Password operatore
- Allarme di retromarcia
- Luce girevole gialla - ad attivazione continua
- Monitor impatto
- Indicatore di peso del carico

Montanti

È disponibile una gamma completa di montanti Yale a 2 stadi LFL e a 2 e 3 stadi FFL. I nuovi montanti Yale sono progettati per ottenere la massima visibilità, con profili del montante, catene di sollevamento e cilindri di sollevamento principali ben distanziati.

GDP 20VX, GDP 25VX Caratteristiche e portate montanti (kg) - pneumatici superelastici

Modello		GDP 20 VX											GDP 25 VX					
Dimensioni ruote anteriori		7.00 x 12											7.00 x 12					
Larghezza totale, anteriore		1157 mm											1157 mm					
Montante	h ₁ (mm)	h _{2+s} (mm)	h _{3+s} (mm)	h ₄ (mm)	Inclinazione		Forche			Spostamento laterale integrato			Forche			Spostamento laterale integrato		
							Baricentro (kg)			Baricentro (kg)			Baricentro (kg)			Baricentro (kg)		
					Av.	In.	500	600	700	500	600	700	500	600	700	500	600	700
2 stadi	2170	140	3290	3904	6	5	2000	1920	1750	2000	1840	1680	2500	2370	2170	2500	2280	2090
	2420	140	3790	4404	6	5	2000	1910	1740	2000	1830	1680	2500	2360	2160	2500	2270	2080
	2770	140	4330	4944	6	5	2000	1890	1730	1990	1810	1660	2500	2350	2150	2480	2250	2070
	3020	140	4830	5444	6	5	1910	1800	1640	1890	1720	1580	2400	2240	2040	2370	2150	1960
2 stadi FFL	2170	1558	3300	3914	6	5	2000	1920	1750	2000	1840	1690	2500	2380	2170	2500	2280	2090
	1970	1382	4350	4938	6	5	2000	1880	1720	1970	1790	1640	2500	2380	2170	2500	2280	2090
3 stadi	2170	1582	4950	5538	6	5	1890	1760	1610	1850	1680	1540	2370	2250	2060	2370	2160	1980
	2420	1832	5550	6138	6	5	1760	1630	1490	1720	1560	1430	2240*	2110*	1930*	2220*	2020*	1850*
	2620	2030	6000	6588	6	5	1660	1530	1400	1600	1460	1340	2120*	1990*	1800*	2090*	1900*	1740*

* Con pneumatici dotati di battistrada largo (larghezza 1601 mm)- deve essere specificato. h2 e h4 senza griglia reggicarico.

GDP 30VX, GDP 35VX Caratteristiche e portate montanti (kg) - pneumatici superelastici

Modello		GDP 30 VX											GDP 35 VX					
Dimensioni ruote anteriori		28 x 9-15											28 x 9-15					
Larghezza totale, anteriore		1186 mm											1186 mm					
Montante	h ₁ (mm)	h _{2+s} (mm)	h _{3+s} (mm)	h ₄ (mm)	Inclinazione		Forche			Spostamento laterale integrato			Forche			Spostamento laterale integrato		
							Baricentro (kg)			Baricentro (kg)			Baricentro (kg)			Baricentro (kg)		
					Av.	In.	500	600	700	500	600	700	500	600	700	500	600	700
2 stadi	2195	150	3105	3809	6	5	3000	2820	2580	2970	2700	2480	3500	3310	3030	3490	3180	2920
	2445	150	3605	4309	6	5	3000	2810	2570	2950	2690	2470	3500	3300	3020	3480	3170	2910
	2795	150	4105	4809	6	5	3000	2790	2560	2940	2670	2450	3500	3290	3010	3460	3150	2890
	3045	150	4605	5309	6	5	2890	2690	2450	2830	2570	2350	3390	3170	2900	3340	3040	2780
2 stadi FFL	2195	1495	3110	3810	6	5	3000	2820	2580	2960	2700	2480	3500	3310	3030	3490	3180	2920
	1995	1319	4015	4694	6	5	3000	2800	2560	2930	2670	2450	3500	3290	3010	3460	3150	2890
3 stadi	2195	1519	4615	5294	6	5	2900	2700	2470	2830	2580	2370	3400	3190	2920	3350	3050	2800
	2345	1669	4915	5594	6	5	2840	2630	2410	2760	2510	2310	3320*	3110*	2850*	3260	2980	2730
	2445	1769	5215	5894	6	5	2740	2560	2340	2680	2440	2240	3250*	3030*	2780*	3180*	2900*	2660*
	2695	2015	5815	6494	6	5	2610*	2400*	2200*	2510*	2290*	2100*	2950*	2860*	2610*	2970*	2730*	2500*

* Con pneumatici dotati di battistrada largo (larghezza 1601 mm)- deve essere specificato. h2 e h4 senza griglia reggicarico.

GDP 20VX, GDP 25VX Caratteristiche e portate montanti (kg) - pneumatici radiali

Modello		GDP 20 VX											GDP 25 VX					
Dimensioni ruote anteriori		7.00 R12											7.00 R12					
Larghezza totale, anteriore		1157 mm											1157 mm					
Montante	h ₁ (mm)	h _{2+s} (mm)	h _{3+s} (mm)	h ₄ (mm)	Inclinazione		Forche			Spostamento laterale integrato			Forche			Spostamento laterale integrato		
							Baricentro (kg)			Baricentro (kg)			Baricentro (kg)			Baricentro (kg)		
					Av.	In.	500	600	700	500	600	700	500	600	700	500	600	700
2 stadi	2170	140	3290	3904	6	5	2000	1920	1750	2000	1840	1680	2500	2370	2170	2500	2280	2090
	2420	140	3790	4404	6	5	2000	1910	1740	2000	1830	1680	2500	2360	2160	2500	2270	2080
	2770	140	4330	4944	6	5	2000	1890	1730	1990	1810	1660	2500	2350	2150	2480	2250	2070
	3020	140	4830	5444	6	5	1910	1790	1630	1890	1720	1570	2390*	2240*	2040*	2360*	2150*	1960*
2 stadi FFL	2170	1558	3300	3914	6	5	2000	1920	1750	2000	1840	1690	2500	2380	2170	2500	2280	2090
	1970	1382	4350	4938	6	5	2000	1880	1720	1970	1790	1640	2500*	2380*	2170*	2500*	2280*	2090*
3 stadi	2170	1582	4950	5538	6	5	1880	1760	1610	1850	1680	1540	2370*	2250*	2060*	2370*	2150*	1980*
	2420	1832	5550	6138	6	5	1760*	1630*	1490*	1710*	1560*	1430*	2240**	2110**	1930**	2220**	2020**	1860**
	2620	2030	6000	6588	6	5	1650*	1520*	1380*	1600*	1450*	1330*	2130**	1990**	1810**	2100**	1910**	1740**

* Con pneumatici dotati di battistrada largo (1317mm) o pneumatici gemellati (1601 mm) - deve essere specificato. **Gli pneumatici gemellati (larghezza 1601 mm) devono essere specificati. he e h4 senza griglia reggicarico.

GDP 30VX, GDP 35VX Caratteristiche e portate montanti (kg) - pneumatici radiali

Modello		GDP 30 VX											GDP 35 VX					
Dimensioni ruote anteriori		225 / 75R15											225 / 75R15					
Larghezza totale, anteriore		1186mm											1186 mm					
Montante	h ₁ (mm)	h _{2+s} (mm)	h _{3+s} (mm)	h ₄ (mm)	Inclinazione		Forche			Spostamento laterale integrato			Forche			Spostamento laterale integrato		
							Baricentro (kg)			Baricentro (kg)			Baricentro (kg)			Baricentro (kg)		
					Av.	In.	500	600	700	500	600	700	500	600	700	500	600	700
2 stadi	2195	150	3105	3809	6	5	3000	2820	2580	2970	2700	2480	3500	3310	3030	3490	3180	2920
	2445	150	3605	4309	6	5	3000	2810	2570	2950	2690	2470	3500	3300	3020	3480	3170	2910
	2795	150	4105	4809	6	5	3000	2790	2560	2940	2670	2450	3500	3290	3010	3460	3150	2890
	3045	150	4605	5309	6	5	2890	2690	2450	2820	2570	2350	3340	3170	2890	3340	3040	2780
2 stadi FFL	2195	1495	3110	3810	6	5	3000	2820	2580	2960	2700	2480	3500	3310	3030	3490	3180	2920
	1995	1319	4015	4694	6	5	3000	2800	2560	2930	2670	2450	3500*	3290*	3010*	3430	3150	2890
3 stadi	2195	1519	4615	5294	6	5	2900*	2700*	2470*	2830*	2580*	2370*	3400*	3190*	2920*	3350*	3050*	2800*
	2345	1669	4915	5594	6	5	2830*	2630*	2400*	2750*	2510*	2300*	3330**	3110**	2850**	3270**	2980**	2730**
	2445	1769	5215	5894	6	5	2760*	2550*	2340*	2680*	2440*	2240*	3250**	3040**	2780**	3190**	2900**	2670**
	2695	2015	5815	6494	6	5	2610**	2400**	2190**	2510**	2290**	2090**	3080**	2860**	2610**	3000**	2740**	2500**

* Con pneumatici dotati di battistrada largo (1321mm) o pneumatici gemellati (1601 mm) - deve essere specificato. **Gli pneumatici gemellati (larghezza 1601 mm) devono essere specificati. he e h4 senza griglia reggicarico.

VDI 2198 - Specifiche generali, GDP 20VX, GDP 25VX diesel

			Yale	Yale	Yale	
Segno distintivo	1.1	Costruttore (abbreviazione)				
	1.2	Designazione tipo del produttore			GDP 20VX	
		Motore/Trasmissione		Yanmar 2.6L Elettronica standard, a 1 velocità	Yanmar 2.6L Techtronix 100 a 1 velocità	Yanmar 3.0L Techtronix 200 a 2 velocità
		Modello		Base	Value	Value
		Tipo di impianto frenante		Drum	A tamburo ASD o immersi in bagno d'olio	In bagno d'olio
	1.3	Motore: elettrico (batteria o corrente di rete), diesel, benzina, gas		Diesel	Diesel	Diesel
	1.4	Tipo di operatore: manuale, operatore a terra, operatore in piedi, operatore seduto, commissionatore		Seduto	Seduto	Seduto
	1.5	Portata nominale / carico nominale	Q (t)	2.0	2.0	2.0
	1.6	Distanza del baricentro del carico	c (mm)	500	500	500
1.8	Distanza del carico, dal centro dell'assale di trazione alla forca	x (mm)	471	471	471	
1.9	Interasse	y (mm)	1623	1623	1623	
Peso	2.1	Peso di servizio	kg	3623	3623	3623
	2.2	Carico sull'assale, con carico ant./post.	kg	5046 / 577	5046 / 577	5046 / 577
	2.3	Carico sugli assali a vuoto, ant./post.	kg	1850 / 1773	1850 / 1773	1850 / 1773
Gommatura/telaio	3.1	Gommatura: P = pneumatica, V = cushion, SE = superelastica		SE	SE	SE
	3.2	Dimensioni ruote anteriori		7.00 x 12 - 12	7.00 x 12 - 12	7.00 x 12 - 12
	3.3	Dimensioni ruote posteriori		6.00 x 9	6.00 x 9	6.00 x 9
3.5	Numero ruote, anter./poster. (X = ruote non motrici)		2x / 2	2x / 2	2x / 2	
3.6	Battistrada anteriore	b ₁₀ (mm)	965	965	965	
3.7	Battistrada, posteriore	b ₁₁ (mm)	967	967	967	
Dimensioni	4.1	Brandeggio del montante/piastra portaforche in avanti/all'indietro	α / β (°)	6 / 5	6 / 5	6 / 5
	4.2	Altezza, montante abbassato	h ₁ (mm)	2170	2170	2170
	4.3	Sollevamento libero ▼	h ₂ (mm)	140	140	140
	4.4	Sollevamento ▼	h ₃ (mm)	3250	3250	3250
	4.5	Altezza, montante esteso +	h ₄ (mm)	3904	3904	3904
	4.7	Altezza del tettuccio di protezione (cabina) ○	h ₆ (mm)	2160	2160	2160
	4.7.1	Altezza cabina (cabina aperta)	(mm)	2181	2181	2181
	4.8	Altezza sedile rispetto a SIP/altezza in piedi ✕	h ₇ (mm)	1061	1061	1061
	4.12	Altezza gancio di traino	h ₁₁₀ (mm)	365	365	365
	4.19	Lunghezza totale	l ₁ (mm)	3486	3486	3486
	4.20	Lunghezza compreso spalla forche	l ₂ (mm)	2486	2486	2486
	4.21	Larghezza totale □	b ₁ (mm)	1157 / 1317 / 1601	1157 / 1317 / 1601	1157 / 1317 / 1601
	4.22	Dimensioni forche ISO 2331	s/e/l (mm)	40 x 100 x 1000	40 x 100 x 1000	40 x 100 x 1000
	4.23	Piastra portaforche ISO 2328. classe/tipo A, B		II A	II A	II A
	4.24	Larghezza piastra portaforche ▶	b ₃ (mm)	1067	1067	1067
	4.31	Altezza di guado sotto il montante, con carico	m ₁ (mm)	107	107	107
	4.32	Altezza di guado, centro dell'interasse	m ₂ (mm)	160	160	160
	4.34.1	Larghezza corsia con pallet 1000 x 1200 mm in senso trasversale	A _{st} (mm)	3820	3820	3820
	4.34.2	Larghezza corsia con pallet 800 mm in senso trasversale x 1200 mm in senso longitudinale	A _{st} (mm)	4020	4020	4020
	4.35	Raggio di sterzata	W _a (mm)	2149	2149	2149
4.36	Raggio di sterzata interno	b ₁₃ (mm)	629	629	629	
4.41	Intersezione corsia a 90° (con pallet larg. = 1200 mm, lung. = 1000 mm)	(mm)	1987	1987	1987	
4.42	Altezza gradino (dal suolo alla pedana)	(mm)	702	702	702	
4.43	Altezza gradino (tra i gradini intermedi dal suolo alla pedana)	(mm)	382	382	382	
Dati prestazionali	5.1	Velocità di marcia con/senza carico	km/h	16.9 / 18.0	16.9 / 18.0	19.1 / 19.8
	5.1.1	Velocità di marcia con/senza carico, retromarcia	km/h	16.9 / 18.0	16.9 / 18.0	14.7 / 15.2
	5.2	Velocità di sollevamento con/senza carico	m/s	0.66 / 0.71	0.62 / 0.65	0.61 / 0.64
	5.3	Velocità di abbassamento con/senza carico	m/s	0.58 / 0.50	0.58 / 0.50	0.58 / 0.50
	5.5	Sforzo di trazione alla barra con/senza carico *	N	17440 / 11570	17440 / 11570	21900 / 11450
	5.7	Pendenza superabile con/senza carico **	%	21.3 / 34.2	21.3 / 34.2	25.5 / 32.7
5.9	Tempo di accelerazione con/senza carico	s	5.5 / 4.9	5.5 / 4.9	5.4 / 4.8	
5.10	Freno di servizio		Impianto idraulico	Impianto idraulico	Impianto idraulico	
Motore a combustione	7.1	Costruttore/Tipo motore		Yanmar 4TNE92	Yanmar 4TNE92	Yanmar 4TNE94L
	7.2	Potenza motore conforme a ISO 1585	kW	33.9	33.9	34.2
	7.3	Velocità nominale	min-1	2700	2700	2450
	7.4	Numero cilindri/cilindrata	(-)/cm ³	4 / 2659	4 / 2659	4 / 3054
	7.5	Consumo di carburante secondo ciclo VDI ***	l/h or kg/h	2.7	2.7	2.9
8.1	Tipo di unità di trazione		Idrodinamica	Idrodinamica	Idrodinamica	
Dati aggiuntivi	10.1	Pressione di esercizio per le attrezzature	bar	0 - 155	0 - 155	0 - 155
	10.2	Portata olio per le attrezzature ◊	l/min	75	75	75
	10.3	Capacità del serbatoio olio idraulico	litres	45.8	45.8	45.8
	10.4	Serbatoio carburante, capacità	litres	52.8	52.8	52.8
	10.7	Livello di pressione sonora percepito dal sedile dell'operatore ★	dB(A)	79	79	79
	10.7.1	Livello di potenza sonora durante il ciclo di lavoro ◆	dB(A)	99	99	99
	10.7.2	Potenza acustica garantita 2000/14/CE	dB(A)	102	102	102
	10.8	Gancio di traino, tipo DIN		Perno	Perno	Perno

▲ Sommità forche. pneumatico anteriore di dimensioni 28x9-15. □ Standard/Ampio/Doppia ruota. Quando i ▶ Aggiungere 32 mm con griglia reggicarico.
 + Senza griglia reggicarico. ✕ Sedile completamente ammortizzato in valori selezionati per l'assale con il freno a * a 1.6 km/h.
 ○ h6 soggetto a tolleranza +/-5 mm. posizione abbassata. bagno d'olio sono (1186 / 1321 / 1601) per ** a 4.8km/h.
 GLP20-25VX Aggiungere 25 mm in caso di tutte le capacità. *** Con impianto idraulico a rilevamento di carico (LSH).

Yale	Yale	Yale	Yale	Yale	1.1
			GDP 25VX		1.2
Kubota 2.4L Techtronix 200 a 2 velocità	Yanmar 2.6L Electronica standard, a 1 velocità	Yanmar 2.6L Techtronix 100 a 1 velocità	Yanmar 3.0L Techtronix 200 a 2 velocità	Kubota 2.4L Techtronix 200 a 2 velocità	
Productivity	Base	Value	Value	Productivity	
In bagno d'olio	Drum	A tamburo ASD o immersi in bagno d'olio	In bagno d'olio	In bagno d'olio	
Diesel	Diesel	Diesel	Diesel	Diesel	1.3
Seduto	Seduto	Seduto	Seduto	Seduto	1.4
2.0	2.5	2.5	2.5	2.5	1.5
500	500	500	500	500	1.6
471	471	471	471	471	1.8
1623	1623	1623	1623	1623	1.9
3623	3961	3961	3961	3961	2.1
5046 / 577	5775 / 686	5775 / 686	5775 / 686	5775 / 686	2.2
1850 / 1773	1780 / 2181	1780 / 2181	1780 / 2181	1780 / 2181	2.3
SE	SE	SE	SE	SE	3.1
7.00 x 12 - 12	7.00 x 12 - 12	7.00 x 12 - 12	7.00 x 12 - 12	7.00 x 12 - 12	3.2
6.00 x 9	6.00 x 9	6.00 x 9	6.00 x 9	6.00 x 9	3.3
2x / 2	2x / 2	2x / 2	2x / 2	2x / 2	3.5
965	965	965	965	965	3.6
967	967	967	967	967	3.7
6 / 5	6 / 5	6 / 5	6 / 5	6 / 5	4.1
2170	2170	2170	2170	2170	4.2
140	140	140	140	140	4.3
3250	3250	3250	3250	3250	4.4
3904	3904	3904	3904	3904	4.5
2160	2160	2160	2160	2160	4.7
2181	2181	2181	2181	2181	4.7.1
1061	1061	1061	1061	1061	4.8
365	365	365	365	365	4.12
3486	3559	3559	3559	3559	4.19
2486	2559	2559	2559	2559	4.20
1157 / 1317 / 1601	1157 / 1317 / 1601	1157 / 1317 / 1601	1157 / 1317 / 1601	1157 / 1317 / 1601	4.21
40 x 100 x 1000	40 x 100 x 1000	40 x 100 x 1000	40 x 100 x 1000	40 x 100 x 1000	4.22
II A	II A	II A	II A	II A	4.23
1067	1067	1067	1067	1067	4.24
107	107	107	107	107	4.31
160	160	160	160	160	4.32
3820	3887	3887	3887	3887	4.34.1
4020	4087	4087	4087	4087	4.34.2
2149	2216	2216	2216	2216	4.35
629	629	629	629	629	4.36
1987	2020	2020	2020	2020	4.41
702	702	702	702	702	4.42
382	382	382	382	382	4.43
20.1 / 20.4	16.9 / 18.0	16.9 / 18.0	19.1 / 19.8	20.1 / 20.4	5.1
15.7 / 15.9	16.9 / 18.0	16.9 / 18.0	14.7 / 15.2	15.7 / 15.9	5.1.1
0.62 / 0.64	0.61 / 0.71	0.59 / 0.65	0.61 / 0.64	0.61 / 0.64	5.2
0.58 / 0.50	0.58 / 0.50	0.58 / 0.50	0.58 / 0.50	0.58 / 0.50	5.3
21800 / 11450	17440 / 11450	17440 / 11450	21750 / 10800	21800 / 11800	5.5
37.1 / 32.7	21.0 / 29.3	21.0 / 29.3	22.3 / 28.7	31.4 / 28.7	5.7
5.9 / 5.5	6.0 / 5.0	6.0 / 5.0	5.7 / 5.0	6.1 / 5.5	5.9
Impianto idraulico	Impianto idraulico	Impianto idraulico	Impianto idraulico	Impianto idraulico	5.10
Kubota 2.4L	Yanmar 4TNE92	Yanmar 4TNE92	Yanmar 4TNE94L	Kubota 2.4L	7.1
43.2	33.9	33.9	34.2	43.2	7.2
2400	2700	2700	2450	2400	7.3
4 / 2434	4 / 2659	4 / 2659	4 / 3054	4 / 2434	7.4
2.3	3.0	3.0	3.1	2.6	7.5
Idrodinamica	Idrodinamica	Idrodinamica	Idrodinamica	Idrodinamica	8.1
0 - 155	0 - 155	0 - 155	0 - 155	0 - 155	10.1
75	75	75	75	75	10.2
45.8	45.8	45.8	45.8	45.8	10.3
52.8	52.8	52.8	52.8	52.8	10.4
78	79	79	79	78	10.7
97	99	99	99	97	10.7.1
101	102	102	102	101	10.7.2
Perno	Perno	Perno	Perno	Perno	10.8

Segno distintivo

Peso

Gommatura/telaio

Dimensioni

Dati prestazionali

Motore a combustione

Dati aggiuntivi

◇ Variable.
★ LPAZ, misurato secondo cicli di prova e basato su valori ponderali di cui alla norma EN 12053.
◆ LWAZ, misurato secondo cicli di prova e basato su valori ponderali di cui alla norma EN 12053

Specifiche del carrello elevatore serie Base basata su:
Montante da 3290 mm (GDP20/25VX) / 3105mm (GDP30/35VX) sommità forche a sollevamento libero limitato a 2 stadi con piastra portaforche standard e forche da 1000 mm con leve manuali.

Specifiche del carrello elevatore serie Value e Productivity basata su: Montante da 3290 mm (GDP20/25VX) / 3105mm (GDP30/35VX) sommità forche a sollevamento libero limitato a 2 stadi con piastra portaforche standard e forche da 1000 mm con leve manuali.

Per i carrelli Value dotati di leve manuali, i valori per le righe 5.2 e 7.5 sono come nella tabella Base VDI.

VDI 2198 – Specifiche generali, GDP30VX, GDP35VX diesel

Segno distintivo	1.1	Costruttore (abbreviazione)		Yale	Yale
	1.2	Designazione tipo del produttore			GDP 30V
		Motore/Trasmissione		Yanmar 2.6L Elettronica standard, a 1 velocità	Yanmar 2.6L Techtronix 100 a 1 velocità
		Modello		Base	Value
		Tipo di impianto frenante		Drum	A tamburo ASD o immersi in bagno d'olio
	1.3	Motore: elettrico (batteria o corrente di rete), diesel, benzina, gas		Diesel	Diesel
	1.4	Tipo di operatore: manuale, operatore a terra, operatore in piedi, operatore seduto, commissionatore		Seduto	Seduto
	1.5	Portata nominale / carico nominale	Q (t)	3.0	3.0
	1.6	Distanza del baricentro del carico	c (mm)	500	500
1.8	Distanza del carico, dal centro dell'assale di trazione alla forca	x (mm)	483	483	
1.9	Interasse	y (mm)	1623	1623	
Peso	2.1	Peso di servizio	kg	4437	4437
	2.2	Carico sull'assale, con carico ant./post.	kg	6662 / 775	6662 / 775
	2.3	Carico sugli assali a vuoto, ant./post.	kg	1845 / 2592	1845 / 2592
Gommatura/telaio	3.1	Gommatura: P = pneumatica, V = cushion, SE = superelastica		SE	SE
	3.2	Dimensioni ruote anteriori		28 x 9 - 15	28 x 9 - 15
	3.3	Dimensioni ruote posteriori		6.50 x 10	6.50 x 10
	3.5	Numero ruote, anter./poster. (X = ruote non motrici)		2x / 2	2x / 2
	3.6	Battistrada anteriore	b ₁₀ (mm)	965	965
	3.7	Battistrada, posteriore	b ₁₁ (mm)	967	967
	4.1	Brandeggio del montante/piastra portaforche in avanti/all'indietro	α / β (°)	6 / 5	6 / 5
Dimensioni	4.2	Altezza, montante abbassato	h ₁ (mm)	2195	2195
	4.3	Sollevamento libero ▼	h ₂ (mm)	140	140
	4.4	Sollevamento ▼	h ₃ (mm)	3055	3055
	4.5	Altezza, montante esteso +	h ₄ (mm)	3809	3809
	4.7	Altezza del tettuccio di protezione (cabina) ○	h ₆ (mm)	2185	2185
	4.7.1	Altezza cabina (cabina aperta)	(mm)	2206	2206
	4.8	Altezza sedile rispetto a SIP/altezza in piedi ✕	h ₇ (mm)	1086	1086
	4.12	Altezza gancio di traino	h ₁₁₀ (mm)	390	390
	4.19	Lunghezza totale	l ₁ (mm)	3633	3633
	4.20	Lunghezza compreso spalla forche	l ₂ (mm)	2633	2633
	4.21	Larghezza totale □	b ₁ (mm)	1186 / 1321 / 1601	1186 / 1321 / 1601
	4.22	Dimensioni forche ISO 2331	s/e/l (mm)	50 x 120 x 1000	50 x 120 x 1000
	4.23	Piastra portaforche ISO 2328. classe/tipo A, B		III A	III A
	4.24	Larghezza piastra portaforche ▶	b ₃ (mm)	1067	1067
	4.31	Altezza di guado sotto il montante, con carico	m ₁ (mm)	132	132
	4.32	Altezza di guado, centro dell'interasse	m ₂ (mm)	185	185
	4.34.1	Larghezza corsia con pallet 1000 x 1200 mm in senso trasversale	A _{st} (mm)	3955	3955
4.34.2	Larghezza corsia con pallet 800 mm in senso trasversale x 1200 mm in senso longitudinale	A _{st} (mm)	4155	4155	
4.35	Raggio di sterzata	W _a (mm)	2277	2277	
4.36	Raggio di sterzata interno	b ₁₃ (mm)	618	618	
4.41	Intersezione corsia a 90° (con pallet larg. = 1200 mm, lung. = 1000 mm)	(mm)	2077	2077	
4.42	Altezza gradino (dal suolo alla pedana)	(mm)	727	727	
4.43	Altezza gradino (tra i gradini intermedi dal suolo alla pedana)	(mm)	407	407	
Dati prestazionali	5.1	Velocità di marcia con/senza carico	km/h	18.2 / 19.1	18.2 / 19.2
	5.1.1	Velocità di marcia con/senza carico, retromarcia	km/h	18.2 / 19.1	18.2 / 19.1
	5.2	Velocità di sollevamento con/senza carico	m/s	0.47 / 0.62	0.51/0.57
	5.3	Velocità di abbassamento con/senza carico	m/s	0.53 / 0.47	0.53 / 0.47
	5.5	Sforzo di trazione alla barra con/senza carico *	N	16354 / 11708	16354 / 11708
	5.7	Pendenza superabile con/senza carico **	%	15.0 / 26.6	15.0 / 26.6
5.9	Tempo di accelerazione con/senza carico	s	6.2 / 5.3	6.2 / 5.3	
5.10	Freno di servizio		Impianto idraulico	Impianto idraulico	
Motore a combustione	7.1	Costruttore/Tipo motore		Yanmar 4TNE92	Yanmar 4TNE92
	7.2	Potenza motore conforme a ISO 1585	kW	33.9	33.9
	7.3	Velocità nominale	min-1	2700	2700
	7.4	Numero cilindri/cilindrata	(-)/cm ³	4 / 2659	4 / 2659
	7.5	Consumo di carburante secondo ciclo VDI ***	l/h or kg/h	3.2	3.2
Dati aggiuntivi	8.1	Tipo di unità di trazione		Idrodinamica	Idrodinamica
	10.1	Pressione di esercizio per le attrezzature	bar	0 - 155	0 - 155
	10.2	Portata olio per le attrezzature ◊	l/min	75	75
	10.3	Capacità del serbatoio olio idraulico	litres	45.8	45.8
	10.4	Serbatoio carburante, capacità	litres	52.8	52.8
	10.7	Livello di pressione sonora percepito dal sedile dell'operatore ★	dB(A)	79	79
	10.7.1	Livello di potenza sonora durante il ciclo di lavoro ◆	dB(A)	99	99
	10.7.2	Potenza acustica garantita 2000/14/CE	dB(A)	102	102
	10.8	Gancio di traino, tipo DIN		Perno	Perno

▲ Sommità forche.

+ Senza griglia reggicarico.

○ h6 soggetto a tolleranza +/-5 mm.

GLP20-25VX Aggiungere 25 mm in caso di

pneumatico anteriore di dimensioni 28x9-15.

✕ Sedile completamente ammortizzato in posizione abbassata.

□ Standard/Ampio/Doppia ruota. Quando i valori selezionati per l'assale con il freno a bagno d'olio sono (1186 / 1321 / 1601) per tutte le capacità.

▶ Aggiungere 32 mm con griglia reggicarico.

* a 1.6 km/h.

** a 4.8km/h.

*** Con impianto idraulico a rilevamento di carico (LSH).

Yale	Yale	Yale	Yale	Yale	1.1
X			GDP 35VX		1.2
Yanmar 3.0L Techtronix 200 a 2 velocità	Kubota 2.4L Techtronix 200 a 2 velocità	Yanmar 3.0L Electronica standard, a 1 velocità	Yanmar 3.0L Techtronix 200 a 2 velocità	Kubota 2.4L Techtronix 200 a 2 velocità	
Productivity	Productivity	Base	Value	Productivity	
In bagno d'olio	In bagno d'olio	Drum	In bagno d'olio	In bagno d'olio brakes	
Diesel	Diesel	Diesel	Diesel	Diesel	1.3
Seduto	Seduto	Seduto	Seduto	Seduto	1.4
3.0	3.0	3.5	3.5	3.5	1.5
500	500	500	500	500	1.6
483	483	483	483	483	1.8
1623	1623	1700	1700	1700	1.9
4437	4437	4754	4754	4754	2.1
6662 / 775	6662 / 775	7336 / 928	7336 / 928	7336 / 928	2.2
1845 / 2592	1845 / 2592	1804 / 2950	1804 / 2950	1804 / 2950	2.3
SE	SE	SE	SE	SE	3.1
28 x 9 - 15	28 x 9 - 15	28 x 9 - 15	28 X 9 - 15	28 x 9 - 15	3.2
6.50 x 10	6.50 x 10	6.50 x 10	6.50 x 10	6.50 x 10	3.3
2x / 2	2x / 2	2x / 2	2x / 2	2x / 2	3.5
965	965	965	965	965	3.6
967	967	967	967	967	3.7
6 / 5	6 / 5	6 / 5	6 / 5	6 / 5	4.1
2195	2195	2195	2195	2195	4.2
140	140	140	140	140	4.3
3055	3055	3055	3055	3055	4.4
3809	3809	3809	3809	3809	4.5
2185	2185	2185	2185	2185	4.7
2206	2206	2206	2206	2206	4.7.1
1086	1086	1086	1086	1086	4.8
390	390	390	390	390	4.12
3633	3633	3734	3734	3734	4.19
2633	2633	2734	2734	2734	4.20
1186 / 1321 / 1601	1186 / 1321 / 1601	1186 / 1321 / 1601	1186 / 1321 / 1601	1186 / 1321 / 1601	4.21
50 x 120 x 1000	50 x 120 x 1000	50 x 120 x 1000	50 x 120 x 1000	50 x 120 x 1000	4.22
III A	III A	III A	III A	III A	4.23
1067	1067	1067	1067	1067	4.24
132	132	132	132	132	4.31
185	185	185	185	185	4.32
3955	3955	4058	4058	4058	4.34.1
4155	4155	4258	4258	4258	4.34.2
2277	2277	2380	2380	2380	4.35
618	618	647	647	647	4.36
2077	2077	2111	2111	2111	4.41
727	727	727	727	727	4.42
407	407	407	407	407	4.43
21.1 / 21.4	21.6 / 22.0	21.1 / 21.4	21.1 / 21.4	21.6 / 22.0	5.1
16.2 / 16.6	16.9 / 17.1	-	-	16.9 / 17.1	5.1.1
0.52 / 0.56	0.54 / 0.56	0.52 / 0.56	0.52 / 0.56	0.53 / 0.56	5.2
0.53 / 0.47	0.53 / 0.47	0.53 / 0.47	0.53 / 0.47	0.53 / 0.47	5.3
19850 / 11400	21800 / 11400	19700 / 11400	19700 / 11400	21800 / 11400	5.5
18.2 / 26.5	24.9 / 26.5	16.1 / 24.3	16.1 / 24.3	22.4 / 24.3	5.7
5.9 / 5.2	6.4 / 5.6	6.2 / 5.3	6.2 / 5.3	6.7 / 5.7	5.9
Impianto idraulico	Impianto idraulico	Impianto idraulico	Impianto idraulico	Impianto idraulico	5.10
Yanmar 4TNE94L	Kubota 2.4L	Yanmar 4TNE94L	Yanmar 4TNE94L	Kubota 2.4L	7.1
34.2	43.2	34.2	34.2	43.2	7.2
2450	2400	2450	2450	2400	7.3
4 / 3054	4 / 2434	4 / 3054	4 / 3054	4 / 2434	7.4
3.5	3.1	3.8	3.8	3.4	7.5
Idrodinamica	Idrodinamica	Idrodinamica	Idrodinamica	Idrodinamica	8.1
0 - 155	0 - 155	0 - 155	0 - 155	0 - 155	10.1
75	75	75	75	75	10.2
45.8	45.8	45.8	45.8	45.8	10.3
52.8	52.8	52.8	52.8	52.8	10.4
79	78	79	79	78	10.7
99	97	99	99	97	10.7.1
102	101	102	102	101	10.7.2
Perno	Perno	Perno	Perno	Perno	10.8

Segno distintivo

Peso

Gommatura/telaio

Dimensioni

Dati prestazionali

Motore a combustione

Dati aggiuntivi

♦ Variable.
 ★ LPAZ, misurato secondo cicli di prova e basato su valori ponderali di cui alla norma EN 12053.
 ♦ LWAZ, misurato secondo cicli di prova e basato su valori ponderali di cui alla norma EN 12053

Specifiche del carrello elevatore serie Base basata su: Montante da 3290 mm (GDP20/25VX) / 3105mm (GDP30/35VX) sommità forche a sollevamento libero limitato a 2 stadi con piastra portaforche standard e forche da 1000 mm con leve manuali.

Specifiche del carrello elevatore serie Value e Productivity basata su: Montante da 3290 mm (GDP20/25VX) / 3105mm (GDP30/35VX) sommità forche a sollevamento libero limitato a 2 stadi con piastra portaforche standard e forche da 1000 mm con leve manuali.

Per i carrelli Value dotati di leve manuali, i valori per le righe 5.2 e 7.5 sono come nella tabella Base VDI.

Serie VX

Modelli : GDP 20VX, GDP 25VX, GDP 30VX, GDP 35VX

Yale[®]
People. Products. Productivity.[™]

Serie Veracitor VX di Yale

Questa serie di carrelli è disponibile in 3 configurazioni.

Il modello Veracitor Base, con prestazioni di alto livello per un'ampia gamma di applicazioni, è stato progettato per ridurre al minimo il costo di acquisizione senza compromettere le prestazioni.

Il modello Veracitor Value offre prestazioni eccellenti ed è stato ottimizzato per ridurre al minimo il costo orario di esercizio.

Il modello Veracitor Productivity offre il massimo delle prestazioni per impieghi da medi a gravosi grazie alle sue funzioni avanzate e a una potenza leader nel settore.

Motori

Il carrello Yale Veracitor è alimentato da una gamma di motori industriali per impieghi gravosi progettati per garantire potenza in modo efficiente per una durata di progettazione di 20.000 ore e intervalli di manutenzione di 500 ore. Tutti i motori presentano blocchi in ghisa e una struttura con 5 cuscinetti di banco.; i motori sono completamente isolati dal telaio e dall'assale per impedire la trasmissione diretta di rumore e vibrazioni, con conseguenti bassi livelli di vibrazioni e rumore.

Questi motori industriali avanzati presentano il sistema con bobina integrata nella candela (coil over plug - COP) e sedi valvola di aspirazione e scarico appositamente temprate per assicurare una lunga vita operativa.

I modelli Veracitor Base e Value montano di serie i motori Yanmar 2.6L o 3.0L TNE. I motori diesel per impieghi gravosi di Yanmar sono dotati di candelette di accensione rapide che consentono l'accensione del motore immediata e affidabile anche a bassa temperatura in quanto il dispositivo di avviamento a freddo garantisce miglior efficienza e uno scarico più pulito, gestendo il sistema di accensione in funzione della temperatura acqua. Il controllo della fasatura di iniezione del carburante a seconda del carico del motore ha ridotto le emissioni.

I modelli Veracitor Productivity sono dotati del motore diesel Kubota 2.4L ad alte prestazioni. Il motore diesel Kubota 2.4L è pienamente conforme ai requisiti Fase IIIB per i mercati regolamentati ed è dotato di serie di un catalizzatore ossidante diesel. Questo motore utilizza un sistema di alimentazione common rail ad alta pressione a controllo completamente elettronico.

Fase IIIB = elevata produttività e basse emissioni. Questi carrelli elevatori a basse emissioni sono riconoscibili dal simbolo Fase IIIB.



Nota: Il motore Fase IIIB deve essere alimentato con gasolio a bassissimo tenore di zolfo (ULSD), al massimo 15 ppm. Il gasolio con tenore di zolfo superiore a 15 ppm compromette l'efficienza in termini di emissioni del motore Fase IIIB e rischia di danneggiare i componenti e di ridurre la durata utile del motore.

Trasmissione

Sono disponibili tre opzioni di trasmissione con configurazioni motore multiple adeguate a un'ampia gamma di applicazioni di movimentazione dei materiali.

1) La trasmissione elettronica standard è dotata di avanzamento progressivo elettronico, cambio marcia elettrico, interruttore di avviamento in folle, protezione

contro il riavvio e pacchi frizione per applicazioni gravose.

2) La trasmissione Techtronix™ 100 è dotata di tutte le funzioni della trasmissione elettronica standard e in più offre il sistema di decelerazione automatica (ADS), l'inversione del senso di marcia a potenza controllata (CPR) e l'arretramento controllato (CRB).

3) La trasmissione Techtronix™ 200 è dotata di tutte le funzioni della Techtronix™ 100 e in più offre il cambio automatico a 2 velocità (2 per marcia avanti, 1 per retromarcia) e sforzo di traino aumentato.

Impianto idraulico con funzione di rilevamento del carico (LS)

Con comandi elettroidraulici AccuTouch™, l'impianto idraulico con funzione di rilevamento del carico (LS) aumenta l'efficienza operativa, offrendo una riduzione del consumo di carburante del 15% nel ciclo VDI, senza perdita di produttività*. Le pompe a pistone a portata variabile (VDP) adeguano in continuo portata e velocità di sollevamento alle esigenze del ciclo di lavoro. Tenute ad O-ring frontali (ORFS) sono utilizzate in tutti i collegamenti idraulici ad alta pressione. Pertanto, il motore fornisce energia alle pompe idrauliche solo quando richiesto, liberando energia per la guida. Grazie all'impianto idraulico LSH, Yale offre inoltre la modalità ECO-eLo (per l'efficienza dei consumi di carburante), che, riducendo del 20% la velocità del motore e ottimizzando la risposta della valvola a farfalla, consente al carrello di operare nel regime di potenza più economico. Tutto ciò comporta un'ulteriore riduzione del consumo di carburante fino al 5%, ma ha un effetto limitato sulla produttività complessiva del carrello in funzione dell'applicazione. La modalità ECO-eLo contribuisce inoltre ad abbassare i livelli di rumorosità fino ad un massimo di 3 dB(A). Quando sono necessarie velocità di lavoro o produttività superiori, il carrello può essere facilmente riprogrammato per attivare la modalità HiP (per prestazioni elevate) tramite il display cruscotto, con accesso protetto da password unica del cliente.

Idraulica Auto-speed

Con l'idraulica Auto-speed la velocità del motore aumenta automaticamente per fornire la massima potenza idraulica. Il Pacesetter VSM mantiene la velocità di marcia attuale (o impedisce la messa in marcia) finché l'operatore non agisce sul pedale acceleratore. Non è richiesto alcun controllo di avanzamento progressivo e la semplificazione delle azioni richieste all'operatore aumenta la produttività e l'efficienza.

Impianto di raffreddamento

L'impianto di raffreddamento è dotato di una ventola di tipo a spinta con pale di 43 cm. Una pompa dell'acqua a lubrificazione permanente e un radiatore a flusso incrociato ad alta portata assicurano una rapida dissipazione del calore. L'impianto di raffreddamento sigillato funziona a una pressione di 15 psi, il serbatoio per il recupero del refrigerante consente l'ispezione visiva del livello del refrigerante. Nel radiatore è integrato un radiatore dell'olio della trasmissione, installato nel serbatoio laterale. Il radiatore "Combi-Cooler" opzionale è dotato di un radiatore dell'olio della trasmissione montato esternamente per una maggiore capacità di trasferimento del calore. Tutti i radiatori sono montati su supporti non rigidi per una maggiore durata.

Assale di trazione

L'assale di trazione è progettato per resistere a carichi

pesanti e assorbire gli urti. È un gruppo "indipendente" isolato dalla trasmissione mediante isolatori di gomma per servizio pesante. Gli alberi degli assali utilizzano un design della dentatura a "raccordo concavo laminato" per una maggiore resistenza alle sollecitazioni torsionali. Si utilizza un tappo magnetico nella coppa per raccogliere le eventuali particelle metalliche sospese nell'olio degli assali, prevenendo così l'usura dei componenti.

Freni

I freni sono di tipo a tamburo, con doppio servofreno idraulico, servoassistiti e a regolazione automatica.

I modelli Value e Productivity sono dotati di freni in bagno d'olio di serie. La pompa di comando dei freni a circuito singolo è dotata di serbatoio del fluido freni sigillato e di un sensore di livello del fluido che attiva una spia luminosa sulla plancia portastrumenti.

Servosterzo idraulico

Il servosterzo idraulico consente un controllo reattivo ed elimina la tiranteria meccanica riducendo gli effetti dei contraccolpi e semplificando la manutenzione. Il volante ha un diametro di 30 cm, una superficie bugnata e pomello, e richiede soltanto quattro giri di corsa totale. Il cilindro dello sterzo montato centralmente è collocato entro i limiti dell'assale dello sterzo per una maggiore protezione.

Assale di sterzo

L'assale di sterzo in acciaio da getti è fissato al telaio tramite un supporto in gomma antiurto per una minore usura e bassi livelli di vibrazioni. Il sistema CSE (miglioramento costante della stabilità) aumenta la stabilità laterale del carrello grazie a una ridotta articolazione dell'assale di sterzo, consentendo allo stesso tempo una marcia sicura su superfici irregolari.

Abitacolo dell'operatore

Il carrello Base è dotato di serie di leve di comando idrauliche posizionate sul lato destro del piantone dello sterzo. Tutti i modelli sono disponibili con un bracciolo a mini-leve AccuTouch™, dal nuovo design sagomato che, in aggiunta alle funzioni idrauliche, è provvisto di clacson e di un interruttore di direzione.

Il sedile completamente ammortizzato, insieme al gruppo trasmissione isolato, garantisce i migliori livelli del settore in termini di vibrazioni compressive trasmesse al corpo, pari a 0,6 m/s², garantendo la comodità dell'operatore durante l'intero turno e la riduzione al minimo di fatica e dolori. La disposizione dei pedali di tipo automobilistico con un unico grande pedale di marcia lenta/freno è standard.

Sistema di gestione veicolo Intellix (VSM)

Il VSM è il vero e proprio cervello del carrello elevatore e si occupa del monitoraggio e del controllo delle funzioni e dei sistemi del veicolo. La tecnologia CANbus riduce la complessità del cablaggio e consente un'ampia comunicazione tra i sistemi del carrello. Il cruscotto trasmette informazioni in modo continuo all'operatore, compresa la comunicazione dei codici di servizio. La completa diagnostica di bordo permette una rapida e semplice ricerca guasti. L'impianto elettrico è dotato di connettori sigillati e di sensori ad "effetto Hall" per la massima affidabilità.

(*Ciclo di test di produttività Yale: L'impianto idraulico a rilevamento del carico è disponibile sui carrelli dotati di minileve AccuTouch™ e la funzione ECO-eLo è disponibile soltanto sui carrelli con trasmissioni Techtronix™).

HYSTER-YALE UK LIMITED

operante come **Yale Europe Materials Handling**
Centennial House,
Frimley Business Park,
Frimley, Surrey GU16 7SG, Regno Unito.

Tel.: +44 (0) 1276 538500 Fax: +44 (0) 1276 538559

www.yale-forklifts.eu



N. di pubblicazione. 220990289 Rev.26 Stampato nel Paesi Bassi (0116HG) IT.

Sicurezza. Questo carrello è conforme alle attuali normative UE. Le specifiche sono soggette a modifiche senza preavviso.

Yale, VERACITOR e sono marchi commerciali registrati. "PEOPLE, PRODUCTS, PRODUCTIVITY", PREMIER, Hi-Vis e CSS sono marchi registrati negli Stati Uniti e in altre giurisdizioni. MATERIALS HANDLING CENTRAL e MATERIAL HANDLING CENTRAL sono marchi di servizio negli Stati Uniti e in altre giurisdizioni. è un copyright registrato.

© Yale Europe Materials Handling 2016. Tutti i diritti riservati. Carrello elevatore illustrato con attrezzatura opzionale. Paese di registrazione: Inghilterra e Galles. Numero di registrazione dell'impresa: 02636775